

RTMN SERIES

高減衰三相外来ノイズ対策用フィルタ（イミュニティ対策用低背タイプ）



■ 特 長

- セルフアップねじ、開閉式カバーにより配線作業性が向上
- 高電圧パルスノイズ対策に最適
- L2 段の高減衰でなおかつ外来ノイズにも対応
- RoHS 指令対応製品です。

■ 取得安全規格

UL1283 申請中
 EN60939 申請中

■ 品名呼称法

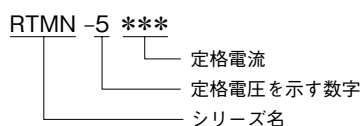

■ 回路図

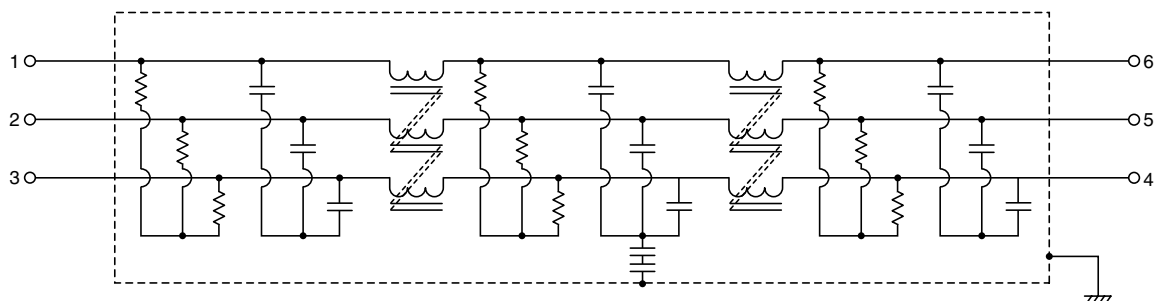

■ 電気的特性

品名	定格電圧 (AC/DC)	定格電流 (AC/DC)	耐電圧	絶縁抵抗	漏洩電流	使用温度範囲	ディレーティング 開始温度	直流抵抗 (mΩ)	減衰量25dB保証帯域(MHz)	
									コモンモード	ディファレンシャルモード
RTMN-5006	500V	6A	AC.2500V 60s [ラインアース間]	100MΩ min. [DC.500V/ 1min.]	2.5mA max. [250V/60Hz] 5mA max. [500V/60Hz]	-25~+85℃	50℃	290 max.	0.1~20	0.1~30
RTMN-5010		10A						120 max.	0.1~20	0.2~30
RTMN-5020		20A						50 max.	0.2~20	0.2~30
RTMN-5030		30A						26 max.	0.2~20	0.3~30
RTMN-5040		40A						20 max.	0.2~20	0.1~30
RTMN-5050		50A						14 max.	0.3~20	0.2~30
RTMN-5060		60A						10 max.	0.3~20	0.3~30

■ ディレーティングカーブ

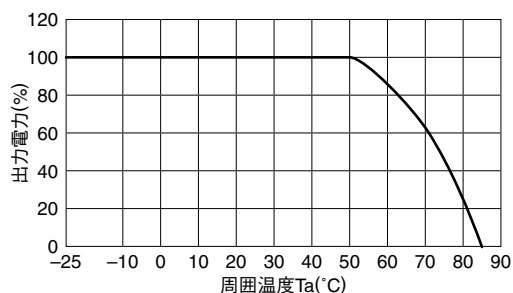

■ 外観図

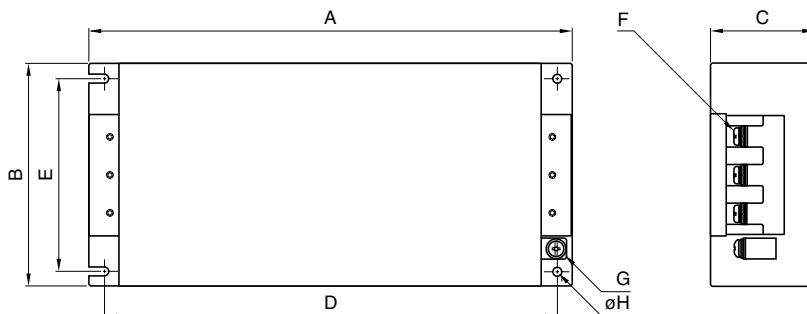

単位: mm

品名	A	B	C	D	E	F	G	φH	推奨締め付けトルク
RTMN-5006	210	95	50	195	78	M4	M4	4.5	1.27N・m
RTMN-5010									
RTMN-5020	240	105	55	225	85	M4	M4	4.5	1.27N・m
RTMN-5030									
RTMN-5040									
RTMN-5050	300	128	68	280	102	M5	M4	5.5	2.5N・m
RTMN-5060									

■ 減衰量周波数特性

RTMN-5006

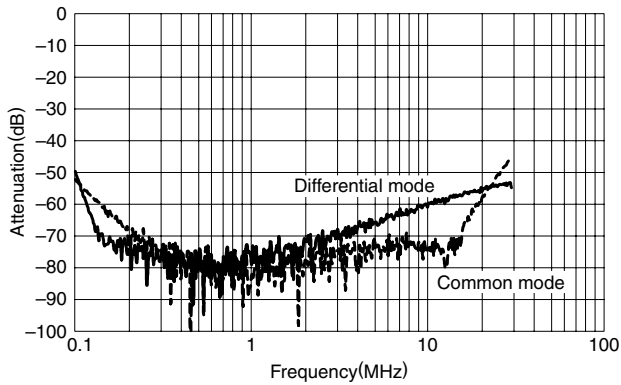

RTMN-5010

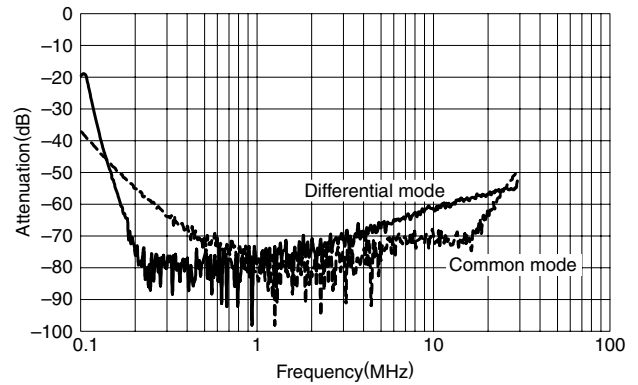

RTMN-5020

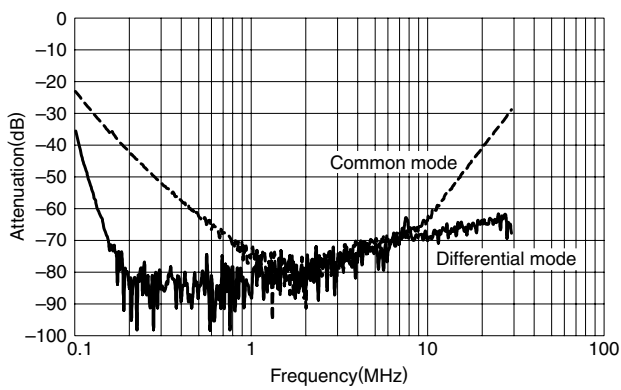

RTMN-5030

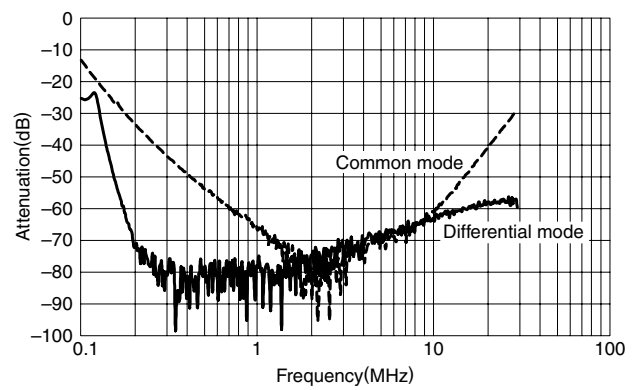

RTMN-5040

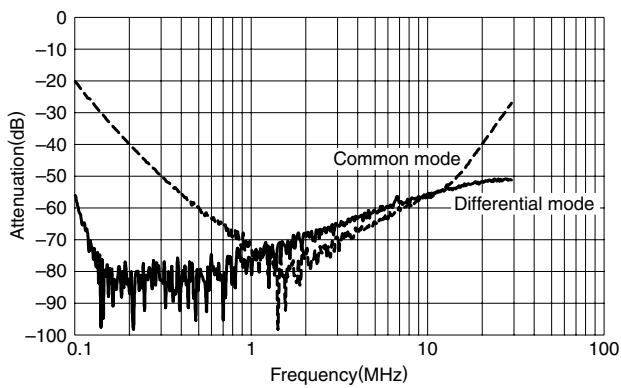

RTMN-5050

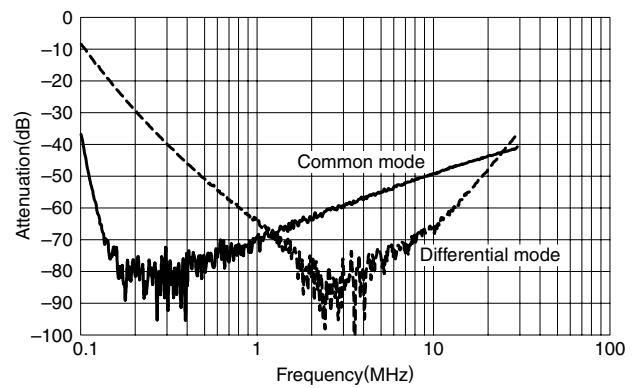

RTMN-5060

